

Bari

Cerradura Inteligente

Adecuado para, puertas interiores, puertas de madera, casas de familia y oficinas.

Manual de Usuario

CER.07.01

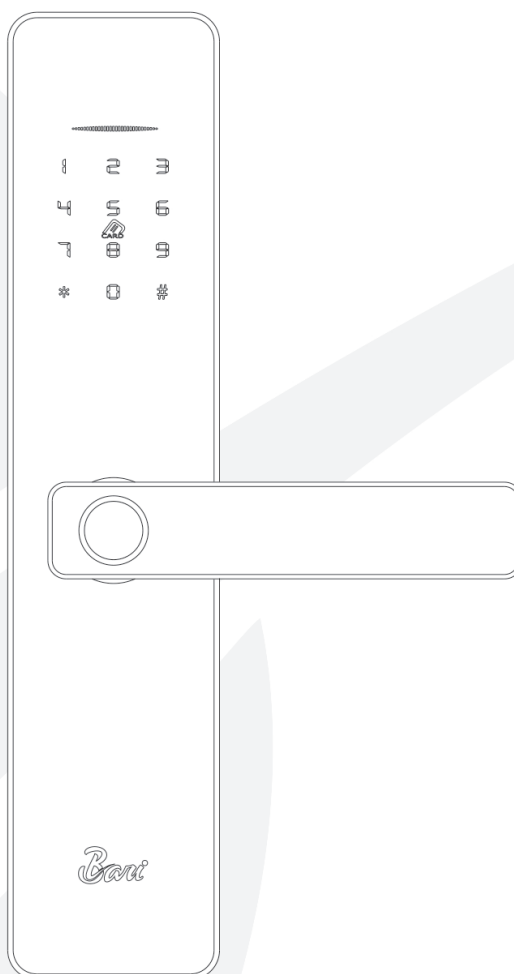

Busca en la tienda de aplicaciones móviles descarga e instala TTLock o escanea el código QR para descargar directamente



TTLock



www.herrajesbari.com

Manual de Usuario Cerradura Inteligente

1. Accesorios

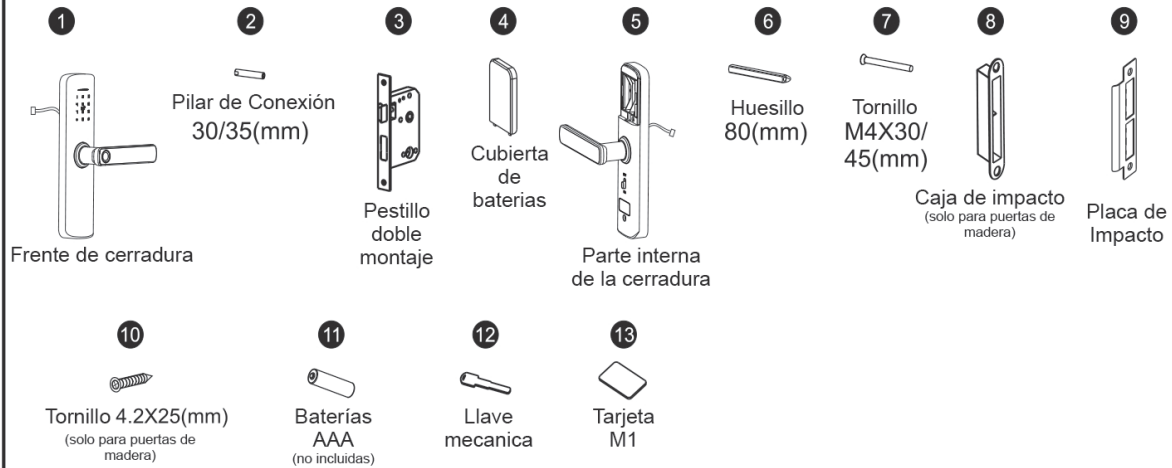

2. Dirección de apertura de la puerta

① Apertura manilla derecha

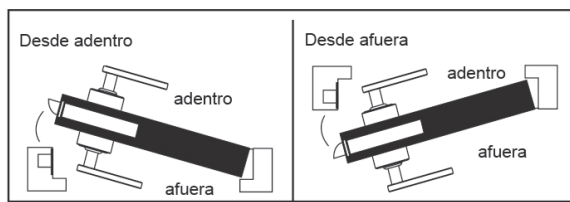

② Apertura manilla izquierda

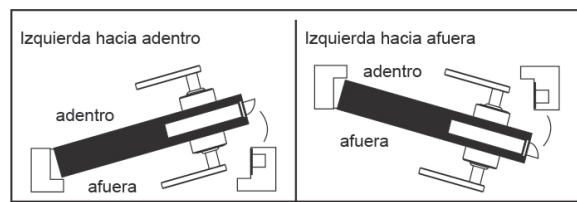

3. Cambia a la izquierda y a la derecha.

De acuerdo con sus necesidades, ajuste la izquierda y la derecha con un destornillador para soltar el tornillo, luego gire la manija 180 grados, luego fije el tornillo. Nota: No desajuste el tornillo en el orificio del mango, si se rompe al hacerlo, no tendrá ninguna garantía.

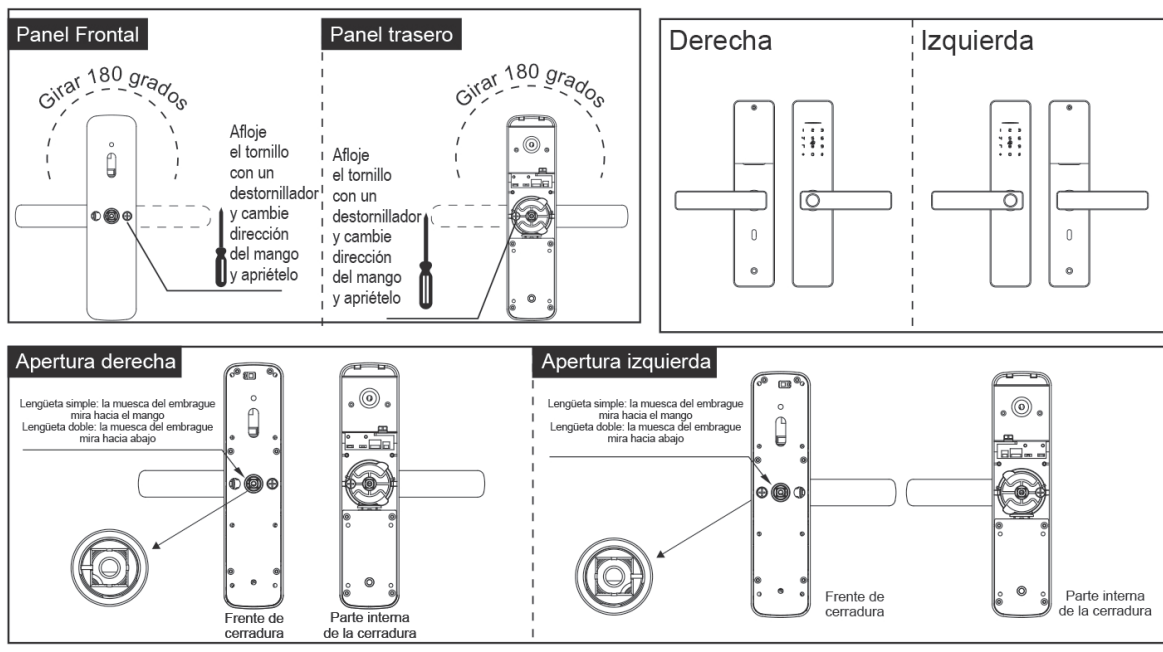

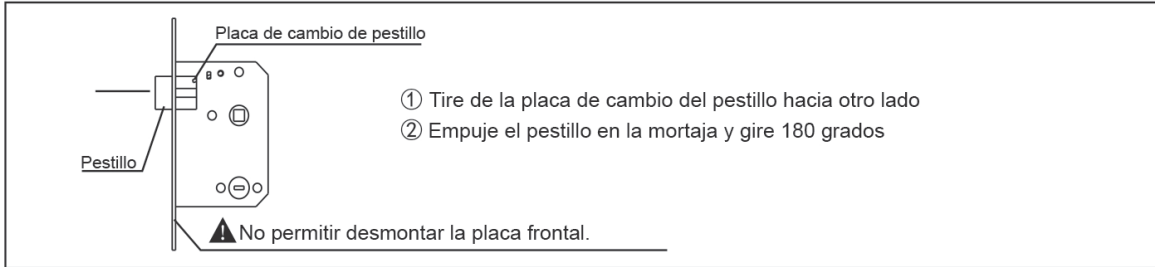

4. Ajuste la dirección de la caja de la cerradura



5. Accesorios para tipos de espesor de puerta

Grosor de puerta disponible de 35 mm a 55 mm. Si la puerta está por encima de este rango, contáctenos para obtener más información. Seleccione los accesorios correctos según el grosor de su puerta.

Código y Nombre	Especificaciones(mm)	Rangos de grosor de puerta y CANT.	
		35 ≤ M ≤ 40(mm)	41 ≤ M ≤ 55(mm)
⑥ Huesillo 80(mm)		1	1
⑩ Tornillo 4.2X25(mm) (solo puerta madera)		4	4
⑩ Tornillo M4X30/ 45 (mm)		1	
		1	2
② Pilar de Conexión 30/35(mm)		1	
		1	2

6. Precaución antes de la instalación

- ① No ejerza demasiada fuerza durante la instalación, evite dañar la cerradura.
- ② Utilice las herramientas de instalación correctas.
- ③ Use vidrio para proteger sus ojos cuando taladre agujeros.
- ④ Taladrar los orificios de la puerta en ambos lados de la puerta evitando dañar la placa de la puerta.

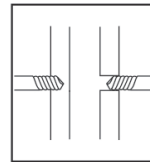
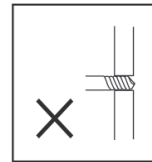
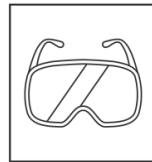
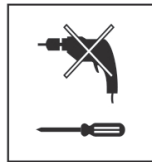
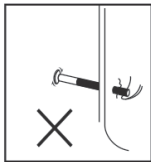

7. Instalación

Pasos de instalación:

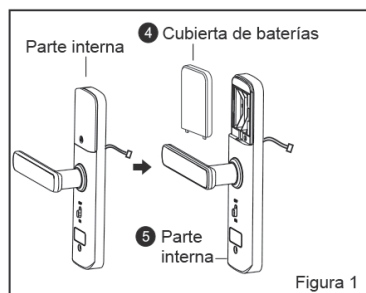

- (1) Figura 1
 ① Divida el bloqueo trasero en la tapa de la batería y el panel trasero.



- (2) Figura 2
 ① Haga que el cable de la mortaja atraviese la placa de la puerta, fije la mortaja con 2 tornillos

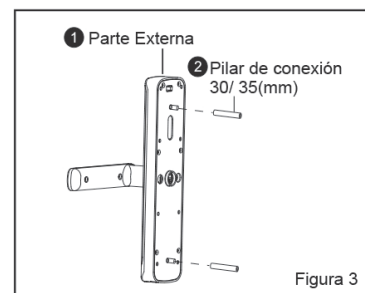

- (3) Figura 3
 ① Fije los dos pilares de conexión en el panel frontal

7. Instalación



Figura 4

- 1 Inserte el extremo cónico del eje cuadrado en el manguito en el panel frontal.
- 2 Pase el cable del panel frontal por la placa de la puerta y conéctelo al panel posterior
- 3 Fije el panel frontal y el panel posterior con dos tornillos.

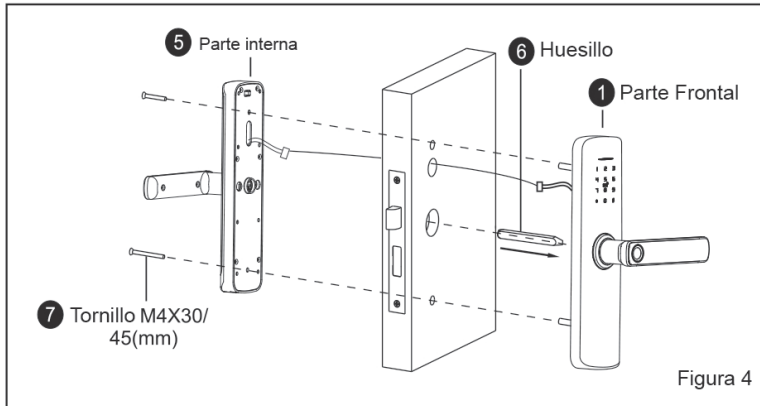

Figura 5

- 1 Coloque las baterías correctamente y fije la tapa de las baterías.

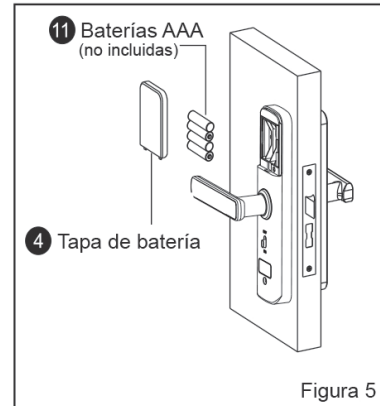

Figura 6

- 1 Instale la caja y la placa de impacto en el marco de la puerta con sus tornillos. (Nota: La caja de impacto no es necesaria para marco de puerta de acero)
- 2 Pruebe la cerradura si funciona correctamente.

8. Puntos a chequear luego de instalar la cerradura

- 1 La placa frontal está horizontal con la puerta.
- 2 El pestillo, el cerrojo y el cerrojo de seguridad deben funcionar de manera suave y flexible.
- 3 El bloqueo frontal es vertical y estable.

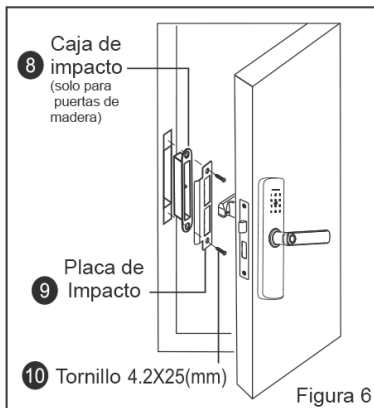
MANUAL DE LA APLICACIÓN MOVIL



Escanea el código QR para descargar la App

Lea atentamente el manual antes de la instalación y guarde este manual en un lugar seguro.

Este software esta diseñado para cerraduras de puertas, cerraduras de estacionamiento, cerraduras de cajas fuertes, candados para bicicletas y más. La aplicación se comunica con la cerradura a través de Bluetooth BLE y puede desbloquear, bloquear, actualizar el firmware, leer registros de operaciones, etc. La llave Bluetooth también puede abrir la cerradura de la puerta a través del reloj. La aplicación admite inglés, y español, portugués, ruso, francés.

Registro e inicio de sesión

Los usuarios pueden registrar la cuenta por teléfono móvil y correo electrónico. El código de verificación se enviará al teléfono móvil o correo electrónico del usuario, y el registro se realizará correctamente después de la verificación.

Inicie sesión con su número de teléfono móvil o cuenta de correo electrónico en la página de inicio de sesión. El número de teléfono móvil es reconocido automáticamente por el sistema y no ingresa el código de país. Si ha olvidado su contraseña, puede ir a la página de “¿Olvido su contraseña?” para restablecerla. Al restablecer la contraseña, puede recibir un código de verificación de su teléfono móvil y dirección de correo electrónico.

Inicie sesión con su cuenta de correo electrónico en la página de inicio de sesión. Si ha olvidado su contraseña, puede ir a la página de contraseña para restablecer su contraseña. Al restablecer la contraseña, puede recibir un código de verificación de su teléfono móvil y dirección de correo electrónico.

Cuando se inicia sesión en la cuenta en el nuevo teléfono móvil, es necesario verificarla. Cuando se pasa, puede iniciar sesión en el nuevo teléfono móvil. Todos los datos se pueden ver y utilizar en el nuevo teléfono móvil.

Los datos de inicialización de la cerradura deben cargarse en la red. Los datos deben cargarse cuando la red esté disponible para completar todo el proceso de adición.

Gestión de Usuario

Una vez que el usuario agrega correctamente el dispositivo, posee los derechos administrativos más altos de Administrador Master (AM).

Gestión de Dispositivo

El dispositivo debe agregarse en la aplicación antes de que pueda usarse, se configura mediante comunicación a través de Bluetooth. Una vez que el dispositivo se agrega correctamente, se administra solamente con la aplicación, incluido el envío de una clave, el envío de una contraseña, etc.

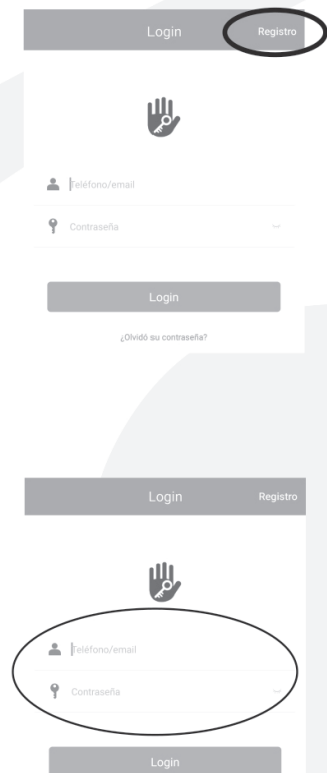

Agregar dispositivo

Al agregar un dispositivo, primero debe seleccionar el tipo de dispositivo. Párese al lado de la cerradura y toque el teclado para activar el modo de configuración, el mismo debe agregarse a la aplicación después de ingresar al modo de configuración.

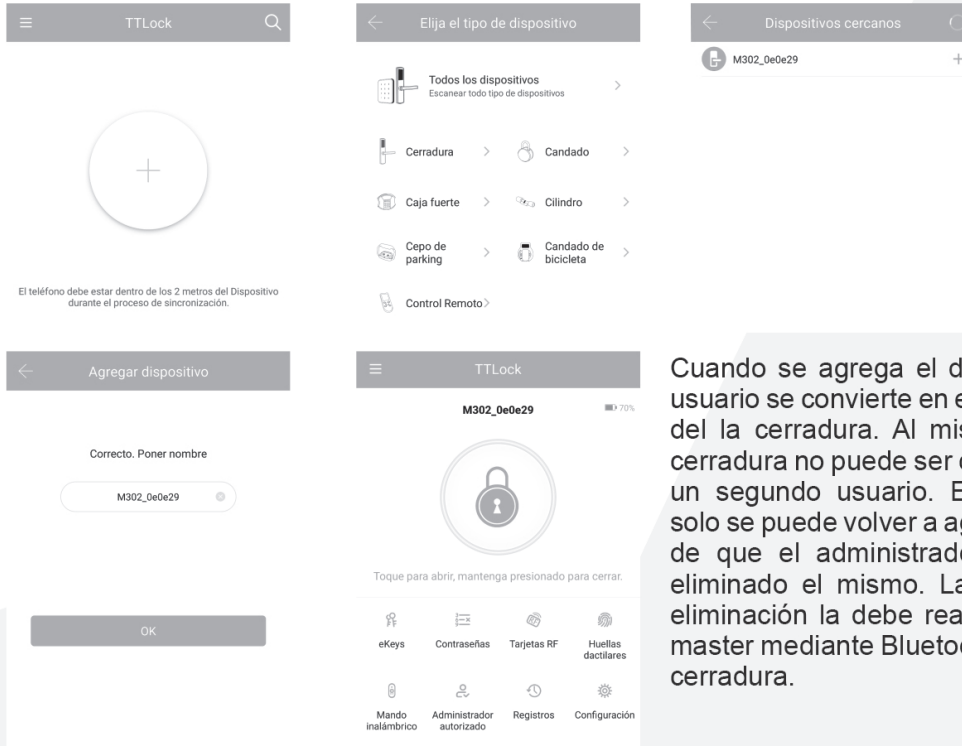

Cuando se agrega el dispositivo, este usuario se convierte en el administrador del la cerradura. Al mismo tiempo, la cerradura no puede ser configurada por un segundo usuario. Este dispositivo solo se puede volver a agregar después de que el administrador actual haya eliminado el mismo. La operación de eliminación la debe realizar el usuario master mediante Bluetooth al lado de la cerradura.



eKeys

eKeys

Permite enviar una llave virtual que solo tiene permiso de abrir y cerrar, el usuario receptor de esta llave debe tener instalada y estar registrado en la App de TLock, para que el AM pueda autorizarlo mediante el ingreso del nombre de usuario. Esta llave virtual tiene un tiempo de caducidad determinado que puede ser configurado. Cada vez que el usuario receptor abra o cierre el dispositivo, llegara una notificación detallada al AM.



Contraseñas

Contraseña

Permite desbloquear la cerradura mediante una clave de acceso que se genera por defecto, la cual se puede modificar luego de haberse usado al menos una vez, la misma debe tener de 4-9 dígitos, la misma puede ser permanente, temporal, de un uso, o cíclico (tener días y horarios específicos), la misma puede eliminarse por el AM y debe estar al lado de la cerradura. puede agregar hasta 100 contraseñas diferentes.



Tarjetas RF

Tarjetas RF

Primero debe agregar la tarjeta IC, estas tarjetas tienen un código único, todo el proceso debe realizarse a través de la aplicación junto a la cerradura, el uso de esta tarjeta puede ser, permanente, temporal o cíclico, puede registrar hasta 200 tarjetas en una misma cerradura



Huellas

Huella dactilar

La gestión de huellas dactilares es similar a la gestión de tarjetas IC. Después de agregar una huella digital, puede usarla para desbloquear la puerta. Puede ingresar hasta 100 huellas.



Mando inalámbrico

Mando Inalámbrico

Existen dispositivos bluetooth que se pueden agregar y configurar para bloquear y desbloquear la cerradura.



Administrador autorizado

Administrador Autorizado

Esta opción permite autorizar a otro usuario de TLock para administrar la cerradura, se le concederán los mismos permisos del AM y la información que este registre será visible en los registros del AM.



Registros

Registros

En este apartado se registrara la información detalla de todas las acciones que realicen los usuarios con la cerradura, aperturas, nuevos usuarios, ingreso de contraseñas, registros tarjetas, intentos erróneos fallidos de apertura, etc.



Configuración

Configuración

Aquí podrá acceder a todas las configuraciones de la cerradura, tendrá acceso a toda la información de usuario master, podrá configurar el tiempo de bloqueo, el sonido, importar los datos de la misma, actualizar software, etc.